

# Montageanleitung

## Frontschutzbügel Dacia Duster ab 2018

### Vor der Montage

- Bitte lesen Sie sich diese Anleitung durch, bevor Sie mit der Montage beginnen um evtl. Beschädigungen am Fahrzeug zu vermeiden.
- Die Abbildungen dienen nur der Veranschaulichung und sehen ggf. anders aus, als die Teile, die Sie erhalten haben. Die Art und Weise der Montage ist aber gleich.

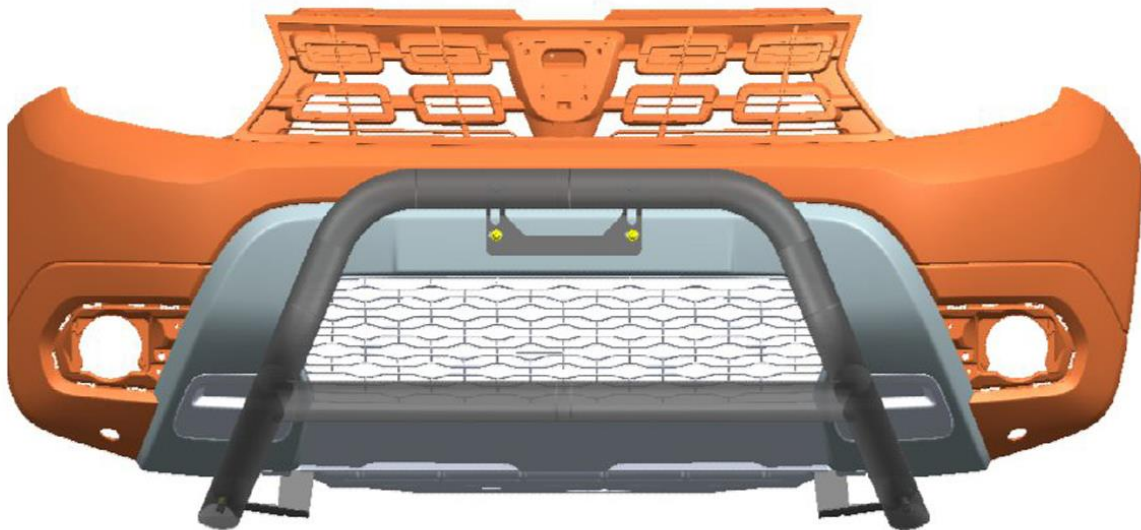

















### Pflege und Reinigung

- Milde Seife kann zur Reinigung verwendet werden. Bitte beachten Sie aber unbedingt den gesondert beiliegenden Pflegehinweis.
- Überprüfen Sie regelmäßig den korrekten Sitz des Frontschutzbügels und ziehen Sie ggf. Schrauben nach.

### Teilleiste

# Montageanleitung

Nr.	Beschreibung	Menge	Abbildung
①	Frontbügel	1	
②	Halterung unten (Links)	1	
③	Halterung unten (Rechts)	1	
④	Halterung oben 1	1	
⑤	Halterung oben 2	1	
⑥	Kunststoffkappe	6	
⑦	U-Scheibe	2	
⑧	Kunststoff U-Scheibe	2	
⑨	U-Scheibe M6	2	
⑩	Sechskantschraube M6x45	2	
⑪	Sicherungsscheibe D6	2	
⑫	Sechskantschraube M8x20	6	
⑬	Sicherungsscheibe D8	8	
⑭	U-Scheibe D8	8	
⑮	Linsenkopfschraube M8x25	2	
⑯	Sechskantschlüssel	1	

# Montageanleitung

## Montageschritte

### Montageskizze

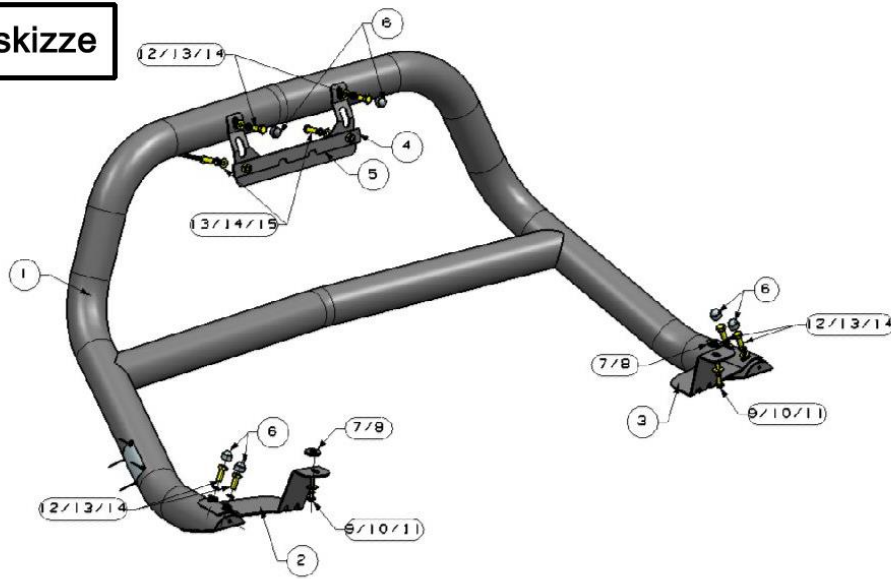

**Schritt 1:** Nehmen Sie den Artikel aus der Verpackung. Überprüfen Sie, ob alle Teile vorhanden sind. Lesen Sie sich diese Anleitung sorgfältig durch, bevor Sie mit der Montage beginnen.

**Schritt 2:** Verwenden Sie die Sechskantschrauben (12), zusammen mit den Sicherungsscheiben (13) und den U-Scheiben (14) um die obere Halterung (4) sowie die unteren Halterungen (2 + 3) am Frontbügel zu montieren.

